

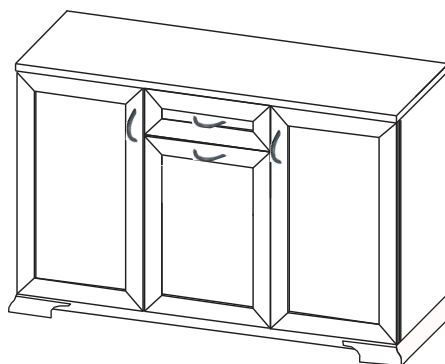

РОССИЯ
ООО “Мебель”
Удмуртская Республика, г. Ижевск
ул. Карла Маркса, 1Б.
сайт: izhmebel.com, e-mail: izhmebel@mail.ru

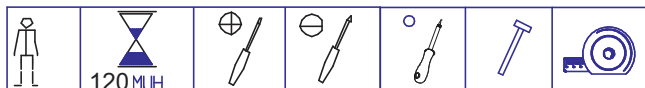

Тумба с ящиком.
Проект ИЖ.072.14.00.00.00.
Модульная серия корпусной мебели “Венеция”



Состав изделия.

№ дет	Наименование деталей	Длина	Ширина	Кол-во
1-14	Стенка вертикальная	844	330	1
2-14	Стенка вертикальная	844	330	1
3-14	Перегородка	762	330	1
4-14	Перегородка	378	330	1
4-6	Колпак	1332	360	1
5-6	Стенка горизонтальная	1268	330	1
6-6	Стенка горизонтальная	416	330	1
5-14	Стенка горизонтальная	836	330	1
8-6	Планка вертикальная	66	248	1
6-14	Дверь	764	429	2
7-14	Дверь	572	429	1
8-14	Планка горизонтальная	403	68	1
10-6	Планка горизонтальная	416	68	2
9-14	Стенка задняя (ДВПО)	776	418	1
10-14	Стенка задняя (ДВПО)	776	438	2
1	Накладка ящика	188	429	1
3	Стенка продольная ящика	345	128	1
4	Стенка боковая ящика	300	128	2
5	Дно ящика (ДВПО)	373	304	1
7-3	Цоколь угловой левый	348	210	1
8-3	Цоколь угловой правый	348	210	1

Фурнитура.

Наименование	Кол-во
Комплект К-52	4
Комплект К-45	49
Комплект К-59	9
Комплект К-39	6
Комплект К-7	8
Комплект К-17д	6
Комплект К-73	2
Комплект К-16а	6
Комплект К-126а	1
Комплект К-130	4
Комплект К-37	2
Комплект К-10	12
Комплект К-24	1
Комплект К-56	8
Шуруп 3,5x25	2
Шуруп 4x30	6
Комплект К-43	2

Габаритные размеры в мм,
1332x870x360

ИНСТРУКЦИЯ ПО СБОРКЕ

Комплекты фурнитуры.

Комплект К-126а

1. Шариковая направляющая L=300мм -2шт.
2. Шуруп 3,5×16 -8шт.
3. Футорка Ø5,4х9,6 -4шт.



Комплект К-59

1. Скрепка -1шт.
2. Шуруп 3х20 -1шт.

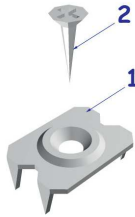

Комплект К-45

1. Шуруп 3х20 -1шт.
2. Шайба -1шт.

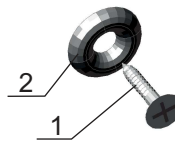

Комплект К-130

1. Эксцентрик -1шт.
2. Дюбель быстрого монтажа (L=42мм) -1шт.
3. Заглушка самокл. -1шт.

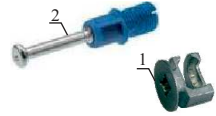

Комплект К-17д

1. Петля 4-шарнирная с доводчиком -1шт.
2. Планка петли -1шт.
3. Шуруп 3,5х16 -2шт.
4. Шуруп 3,5х16 -2шт.
5. Винт установочный -1шт.
6. Винт регулировочный -1шт.
7. Футорка Ø5,4х9,6 -2шт.

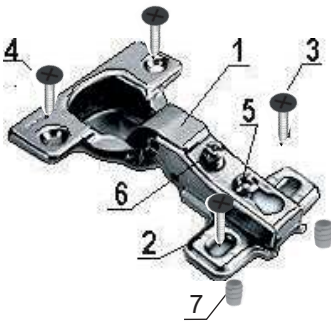

Комплект К-10

1. Эксцентрик -1шт.
2. Дюбель ввинчиваемый (L=42 мм) -1шт.
3. Заглушка -1шт.



Комплект К-7

1. Винт-конфирмат 7х50 -1шт.
2. Заглушка -1шт.
3. Ключ шестигран. -1шт.

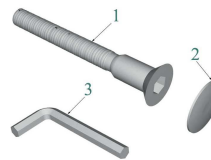

Комплект К-39

1. Ножка регулируемая М6х18 -1шт.
2. Гайка -1шт.

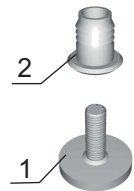

Комплект К-73

1. Подвеска -1шт.
2. Шурупы 3,5х25 -2шт.



Комплект К-52

1. Ручка -1шт.
2. Винт М4х22 -2шт. (на ящик).
3. Винт М4х28 -2шт. (на дверь).



Комплект К-56

1. Стяжка -1шт.
2. Ввинчиваемый дюбель L=16мм -1шт.



Комплект К-37

1. Уголок 26х26 -1шт.
2. Шуруп 3,5х16 -1шт.

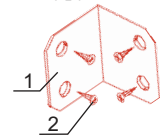

Комплект К-43

1. Шкант Ø8х30 деревянный -1шт.



Комплект К-16а

1. Заглушка самокл. Ø14 -1шт.



Комплект К-24

1. Планка соединительная L=367 -1шт.



Уважаемый покупатель, обращаем Ваше внимание на то, что внешний вид изделия во многом зависит от качества сборки.

1. Подготовка к сборке.

- Прежде чем приступить к сборке изделий, необходимо внимательно ознакомиться с данной инструкцией:
- распаковать упаковки, скомплектовать детали согласно схемам, определить наличие необходимой фурнитуры;
 - номера деталей на схемах соответствуют номерам, поставленным на не лицевых поверхностях деталей;
 - приготовить необходимый инструмент: метр, отвертки, шнур, молоток;
 - сборку производить на ровном полу, покрытым тканью или бумагой во избежание повреждения фасадных кромок и загрязнения мебели;
 - установить на деталях комплекты фурнитуры, обозначенные на схемах изделий и рисунках по имеющимся наколкам.

Примечание.

- Заглушки на фурнитуру и видимые отверстия устанавливать после полной сборки изделия.
- Изделие необходимо крепить к стене.
- Крепежные средства для крепления к стене не прилагаются, для разных материалов стен требуются различные крепления.
- Используйте крепежные средства подходящие для материала стен в Вашем доме, за информацией обратитесь в специализированный магазин.

2. Эксплуатация и уход.

Уважаемый покупатель, для того чтобы изделие всегда радовало Вас, напоминаем:

- не содержать мебель в сырых, непроветриваемых помещениях и не устанавливать вплотную к отопительным и нагревательным приборам;
- при установке изделий мебели в непосредственной близости от нагревательных и отопительных приборов их поверхности во время эксплуатации должны быть защищены от нагрева, температура нагрева элементов мебели не должна превышать +40°C;
- не ставить под прямые солнечные лучи, т. к. под их воздействием изменяется цвет лицевых поверхностей изделия;
- в мебели, имеющей крепление болтами, винтами, шурупами, при ослаблении необходимо периодически подтягивать;
- изделие оберегать от механических повреждений, попадания растворителей, щелочей, кислот, воды и т. п.;
- аккуратно передвигайте с места на место изделие, чтобы не повредить ножки в процессе передвижения;
- чистку щитовых поверхностей производить сухой мягкой тканью;
- при эксплуатации мебельной продукции необходимо исключить попадание воды и иных жидкостей на элементы изделий мебели, соприкасающихся с полом.

ДОПОЛНИТЕЛЬНАЯ ИНФОРМАЦИЯ ДЛЯ ПОТРЕБИТЕЛЯ.

1. Материалы, применяемые в производстве корпусной мебели:

- ламинированные древесностружечные плиты (ЛДСП) ГОСТ 32289-2013;
- плиты древесноволокнистые твердые с лакокрасочным покрытием (ДВПО) ГОСТ 8904-81;
- детали мебельные профильные на основе древесных плит;
- кромки плоские мебельные поливинилхлоридные (ПВХ).

2. Назначение и область применения:

- для хранения предметов домашнего обихода.

3. Рекомендуемые допустимые нагрузки на отдельные элементы мебели:

- на полку - 5 кг; - на ящик - 3 кг.

4. Транспортирование и хранение (ГОСТ 16371):

- транспортирование рекомендуется всеми видами транспорта в крытых транспортных средствах, а так же в контейнерах;
- мебель должна храниться в крытых помещениях при температуре не ниже +2°C и относительной влажности воздуха от 45% до 70%, не должно быть контакта с водой и ультрафиолетовыми лучами.

Мебель корпусная бытовая изготовлена в соответствии с ГОСТ 16371-2014, соответствует требованиям ТР ТС 025/2012 "О безопасности мебельной продукции".

Примечание: Руководство по эксплуатации к изделию не отражает незначительных, конструктивных изменений в изделии, внесенных изготовителем после подписания к выпуску в свет данного руководства, а также изменений по комплектующим изделиям и документации, поступающей с ними.

3.Схема сборки.

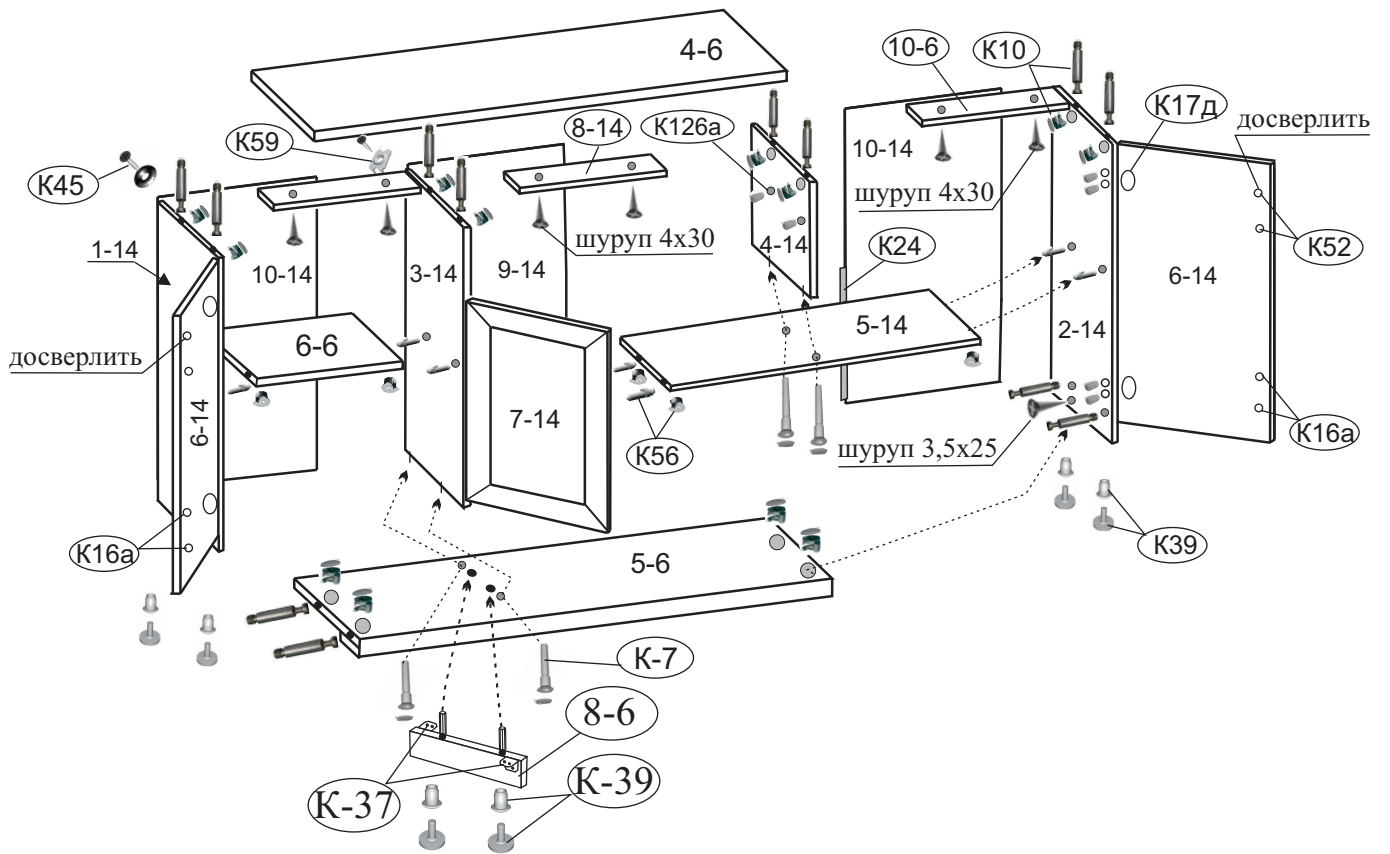

4.Последовательность установки.

- 1.Осторожно забейте футорки (К-17д) в отверстия на стенке (1-14 и 2-14), установите планку петли. Вкрутите дюбеля ввинчиваемые (К-10, К-56). Осторожно забейте гайки (К-39), затем вкрутите ножки.

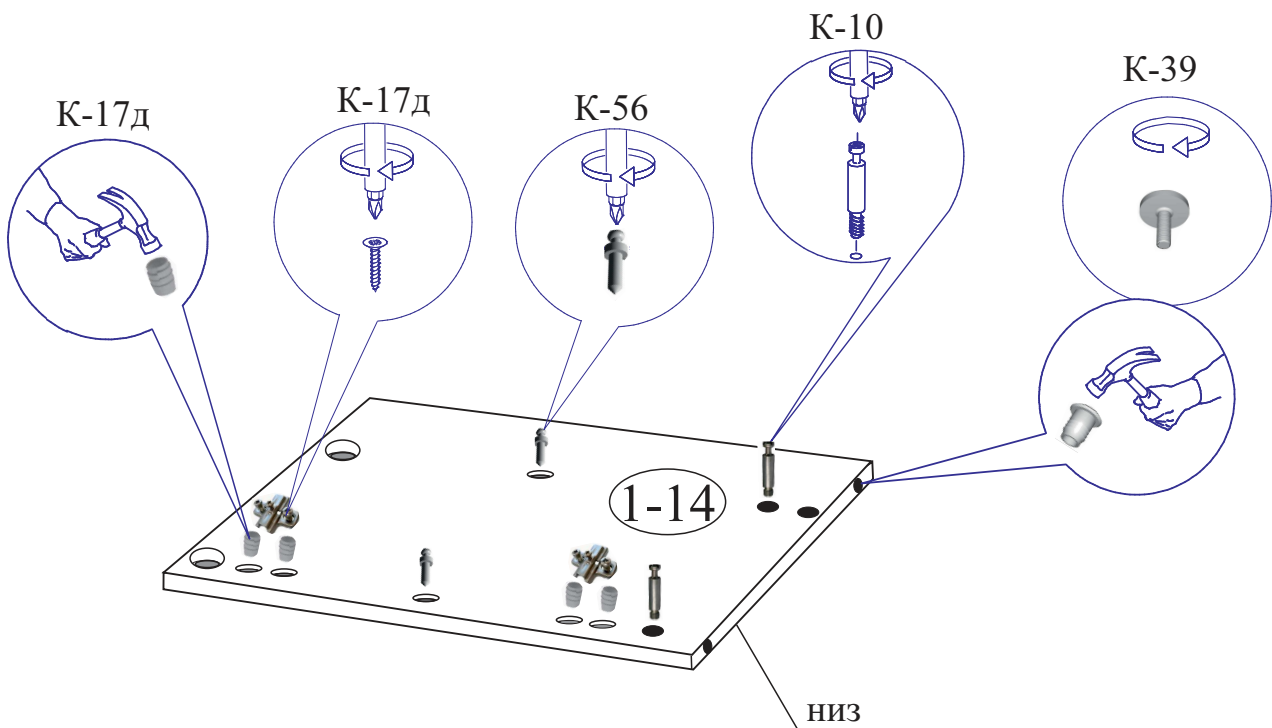

2. Осторожно забейте футорки (К-126а, К-17д) в отверстия на перегородке (3-14).
Установите широкую часть направляющих (К-126а) и планку петли (К-17д).
Вкрутите дюбеля (К-56) с двух сторон в одно отверстие.

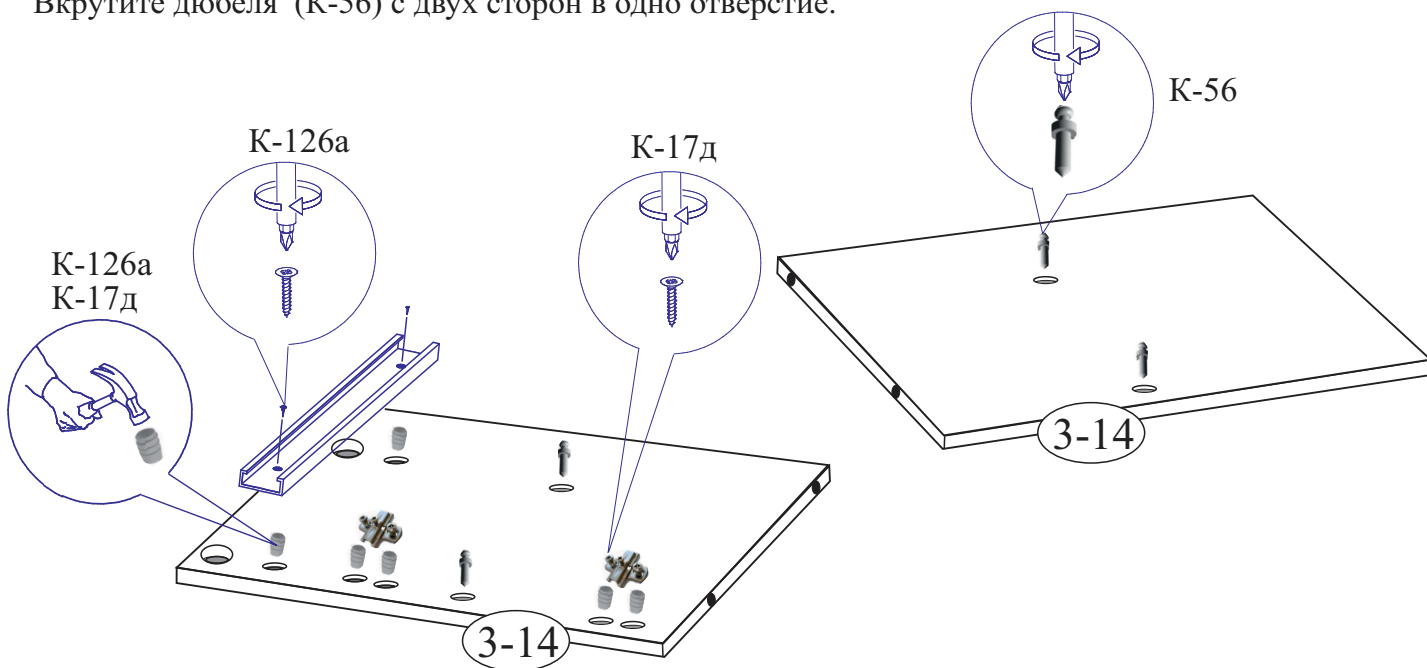

3. Осторожно забейте футорки (К-126а) в отверстия на перегородке (4-14).
Установите широкую часть направляющих (К-126а).

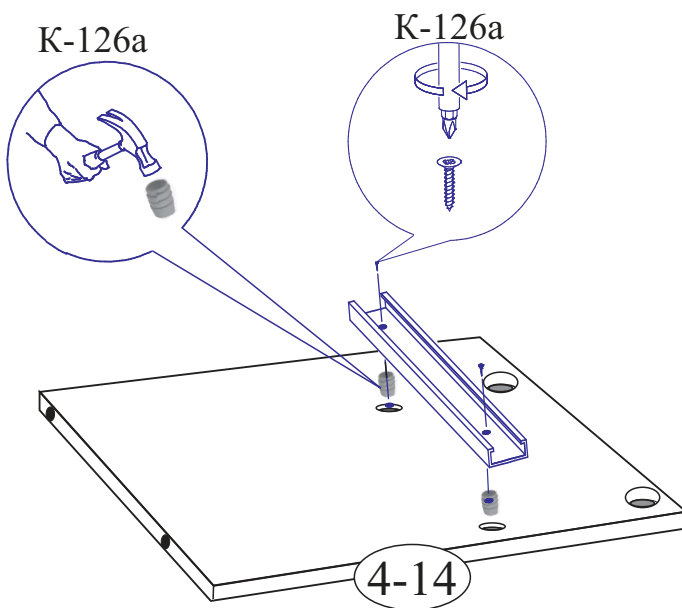

4. Вкрутите дюбеля (К-10) в отверстия на детали (4-6).

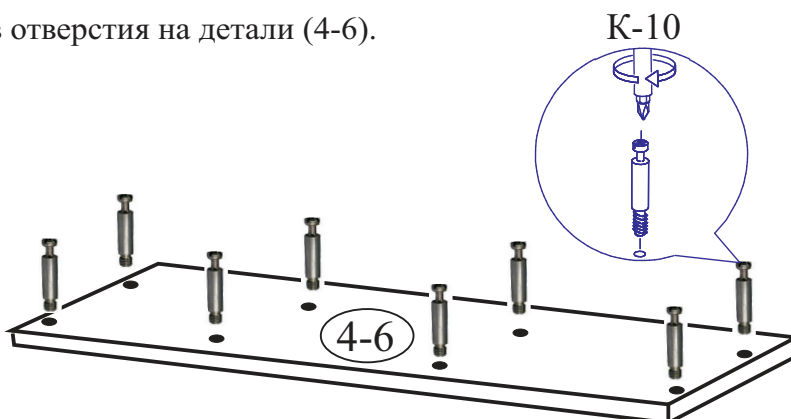

5. Установите стяжку (К-56) на деталь (6-6, 5-14).

Осторожно забейте гайки (К-39) в торцевые отверстия на детали (8-6), закрутите ножки.

Осторожно забейте шканты (К-43) в торцевые отверстия на детали (8-6).

Установите два уголка (К-37) по месту.



Схема установки стяжки К-56.



К-43

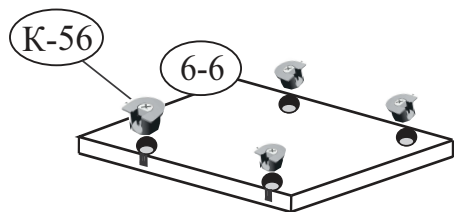
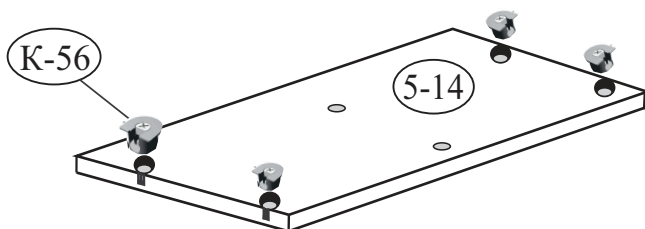
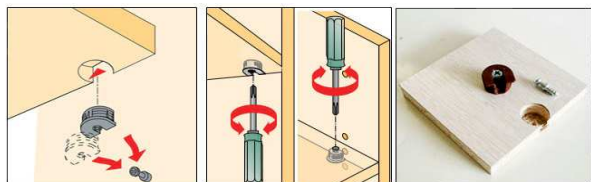
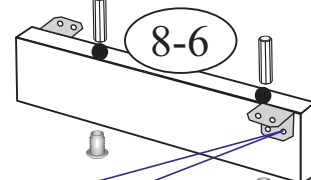
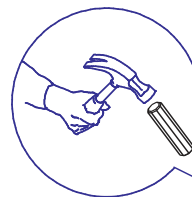

К-37

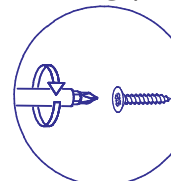

К-39

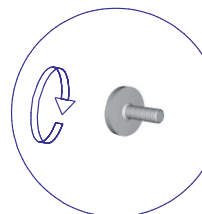

6. Соедините стенки вертикальные (1-14, 2-14) со стенкой горизонтальной (5-6) на стяжку (К-10).

Перегородку (3-14) закрепите к детали (5-6) винтами (К-7).

Деталь (6-6 и 5-14) установите на стяжку (К-56).

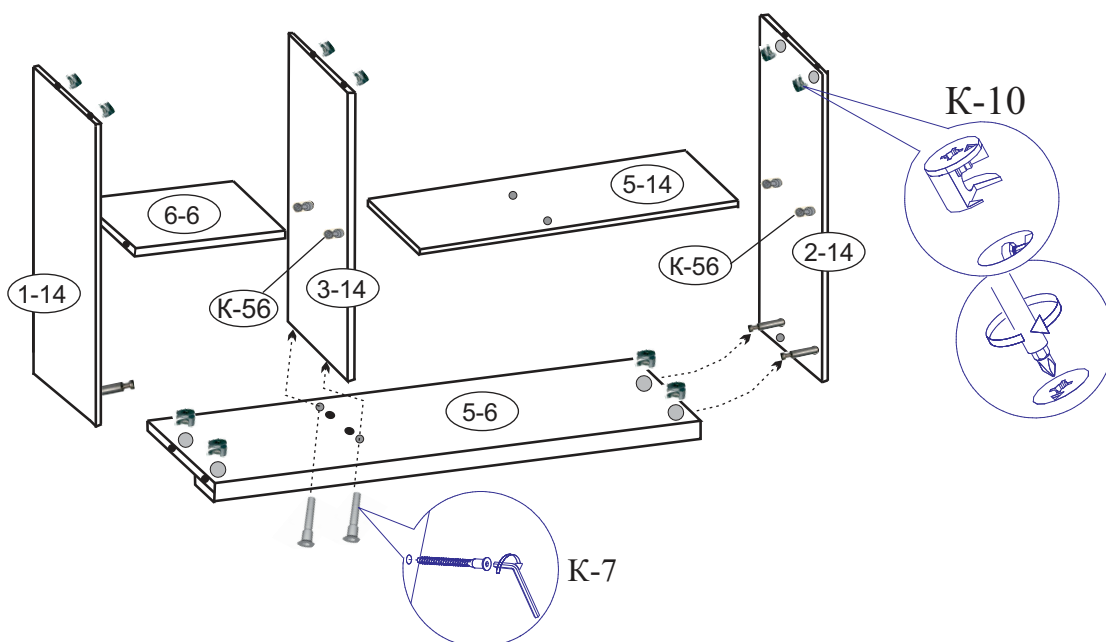

7. Закрепите перегородку (4-14) к детали (5-14) на винты (К-7).
Колпак (4-6) установите на стяжку (К-10).

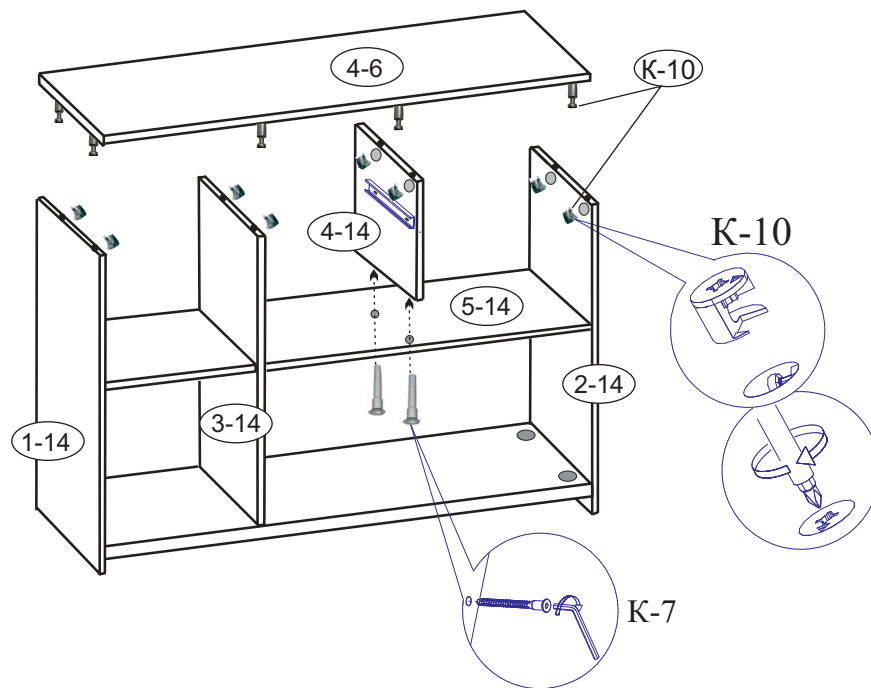

8. Деталь (8-6) зафиксируйте на шканты (К-43) в отверстия на детали (5-6), затем закрепите жестко на два уголка (К-37) шурупами.
Детали (8-14, 10-6) совместите с задней кромкой деталей (1-14, 2-14, 3-14, 4-14) и закрепите шурупами 4x30 к колпаку тумбы (4-6).

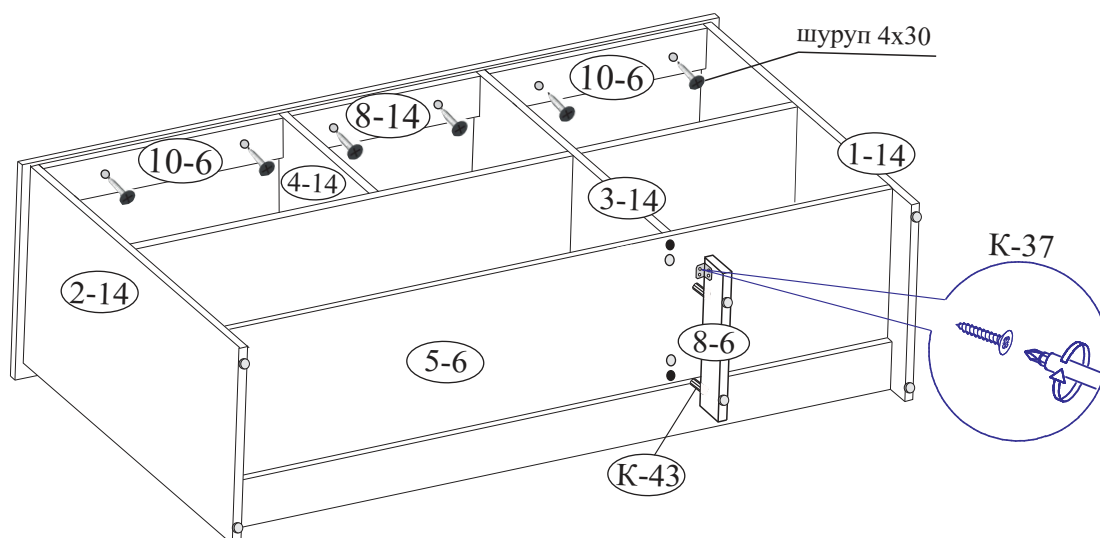

9. Положите каркас тумбы на пол лицевыми кромками вниз, выровняйте (замерив проем по диагонали), разложите стенки задние (10-14, 9-14) соедините планкой (К-24), закрепите шурупами с шайбами (К-45) с градацией 150 мм и на стыке скрепками (К-59). Установите подвески (К-73).

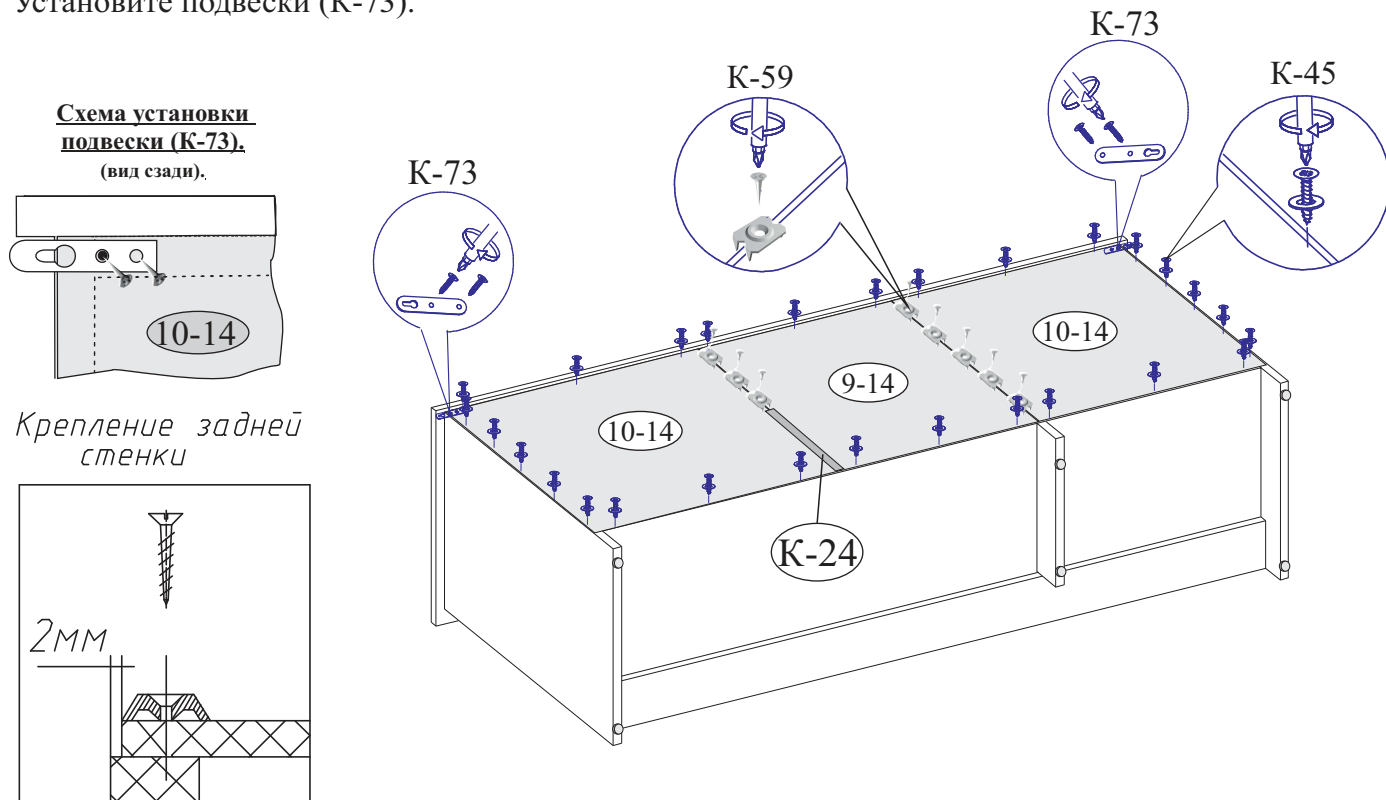

10. Положите собранный каркас тумбы на стенку заднюю и закрепите цоколя (7-3, 8-3) на ленту липкую к стенкам вертикальным (1-14, 2-14) и к стенке горизонтальной (5-6), для этого: снимите защитную пленку с ленты липкой на цоколе и приклейте его к тумбе (нижняя кромка цоколя должна совпадать с нижней кромкой стенки вертикальной тумбы), затем зафиксируйте цоколь шурупом 3,5x25 через имеющееся отверстие на стенке вертикальной (1-14, 2-14).

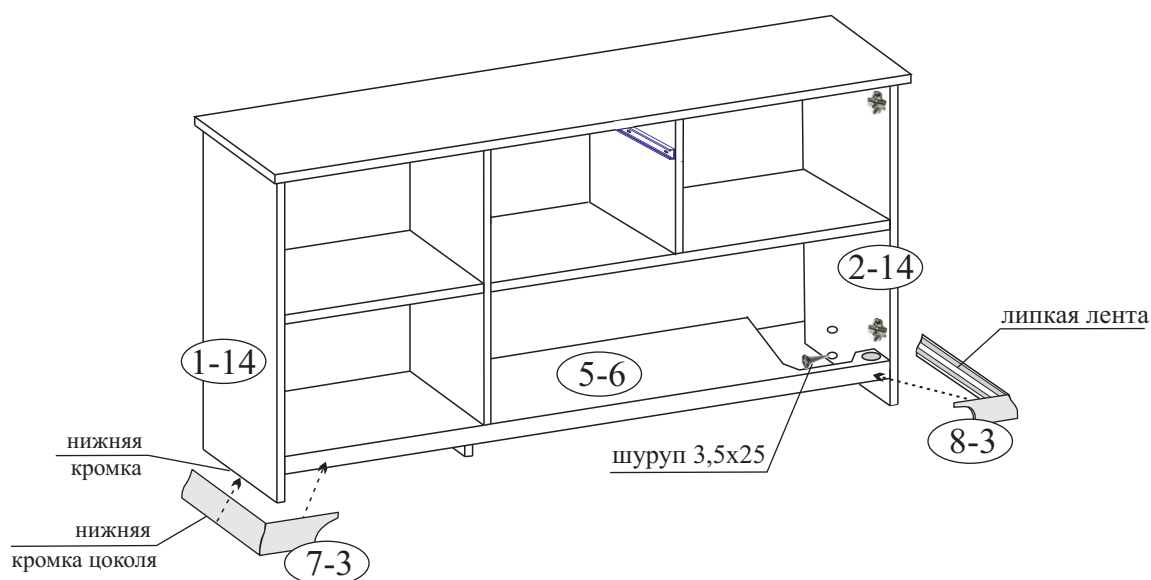

11. Поставьте тумбу в нужное место, отрегулируйте ножки (К-39) и закрепите к стене при помощи подвески (К-73), см. примечание стр. 3.

12. Установите петлю (К-17д) на двери (7-14, 6-14), для выравнивания петель перпендикулярно кромки фасада необходимо использовать длинную линейку или прямую планку от жесткой упаковки (прямую деталь каркаса) прижав плотно ее к прямым частям двух соседних петель параллельно кромки фасада.
 Навесьте двери на тумбу и отрегулируйте по ширине и высоте, закрепите ручку.

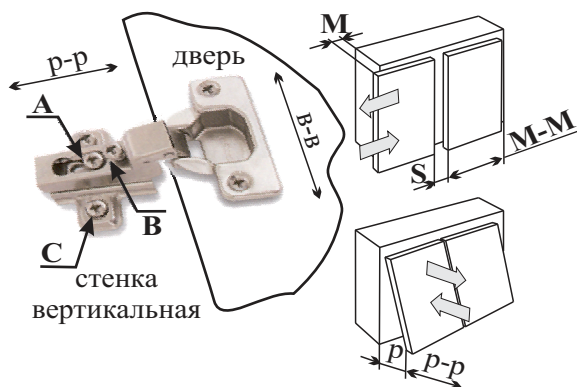
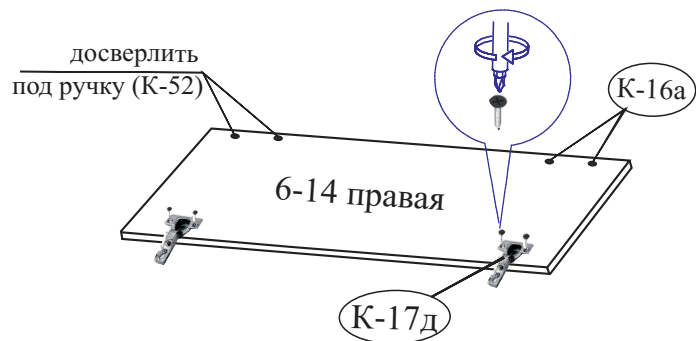
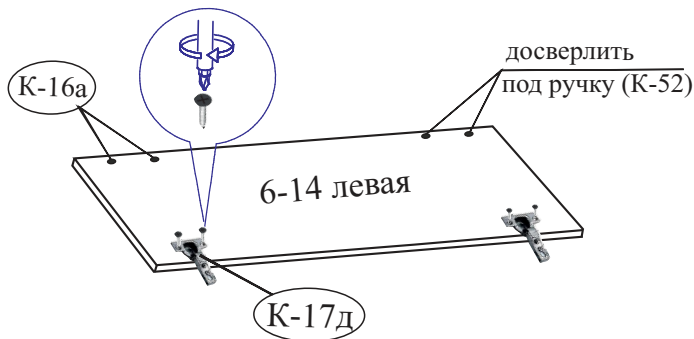
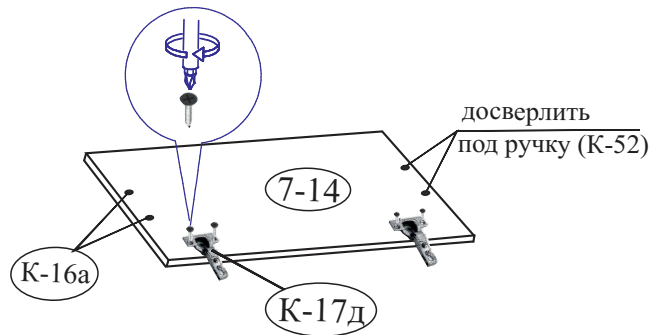

Порядок регулировки петель:

- для изменения размера **Р** ослабить крепежный винт **А**, что дает возможность перемещения двери по стрелкам **р-р**;
- для изменения размера **М(С)** используется регулировочный винт **В** при ослабленном винте **А**, что дает возможность перемещать дверь по стрелке **М-М**, после регулировки затянуть винт **А**;
- для перемещения двери по стрелке **в-в** ослабить винты **С**.

*Перед закручиванием шурупов необходимо наколоть дополнительные отверстия шилом.

ГАРАНТИЙНЫЙ ТАЛОН

Заполняется магазином, где приобретено изделие

_____ (наименование изделия)

Дата выпуска _____

Дата продажи _____

Владелец изделия _____
(Фамилия, Имя, Отчество)

Адрес _____

Наименование изделия _____

Установлен дефект _____

Исправил мастер _____

Подпись _____

“ ___ ” _____ 20 г.

ГАРАНТИИ.

24 месяца со дня приобретения при предъявлении талона по обнаруженным скрытым производственным дефектам. За механические повреждения возникшие при транспортировке, установке или эксплуатации, предприятие ответственности не несет.

Контактный телефон: 8 (3412) 90-80-34.

(линия отреза)

ПАСПОРТ.

Дата выпуска _____

ОТК _____

Отметка магазина о продаже

“ ___ ” _____ 20 г.

Срок службы 7 лет